

Energieausweis für Wohngebäude

gemäß ÖNORM H5055
und Richtlinie 2002/91/EG

OIB
Österreichisches Institut für Bautechnik

Gebäude Bahnhofstraße 21, Bregenz - Wohnen

Gebäudeart Mehrfamilienhaus

Erbaut im Jahr 1880

Gebäudezone Bahnhofstraße 21, Bregenz - Wohnen

Katastralgemeinde Bregenz

Straße Bahnhofstraße 21

KG - Nummer 91103

PLZ/Ort 6900 Bregenz

Einlagezahl 515

Grundstücksnr. .609

EigentümerIn Generali Versicherung AG
Quellenstraße 1
6900 Bregenz

SPEZIFISCHER HEIZWÄRMEBEDARF BEI 3400 HEIZGRADTAGEN (REFERENZKLIMA)

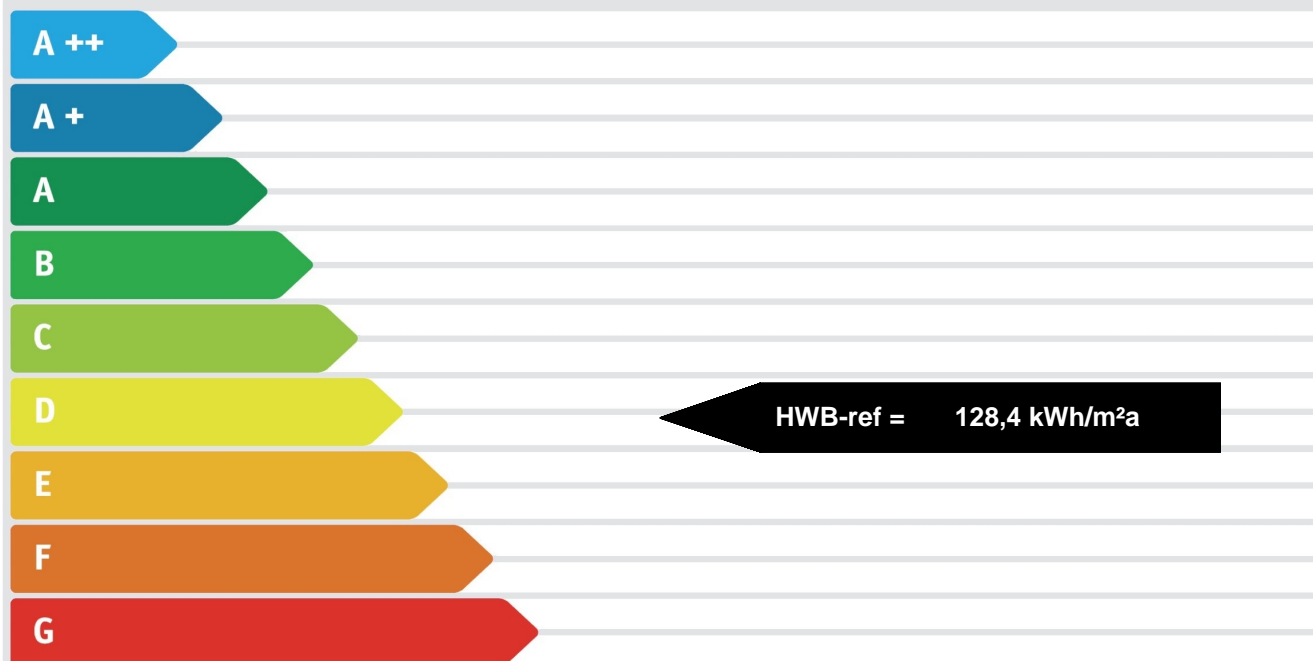

ERSTELLT

ErstellerIn Ing. Karlheinz Wille

Organisation

BAU.DÄMM.TECHNIK Ing.Büro
Bauphysik Ing. Karlheinz Wille

ErstellerIn-Nr.

Ausstellungsdatum

24.03.2014

GWR-Zahl

Gültigkeitsdatum

23.03.2024

Geschäftszahl L2009-0204

Unterschrift



Dieser Energieausweis entspricht den Vorgaben der Richtlinie 6 "Energieeinsparung und Wärmeschutz" des Österreichischen Instituts für Bautechnik in Umsetzung der Richtlinie 2002/91/EG über die Gesamtenergieeffizienz von Gebäuden und des Energieausweis-Vorlage-Gesetzes (EAVG).

EA-01-2007-SW-a
EA-WG
25.04.2007

BDT | IB Bauphysik - A6820 Frastanz - FL9492 Eschen - bdt@bauphysik.cc

GEQ von Zehentmayer Software GmbH www.geq.at

v2014,040405 REPEARL61 o7 - Vorarlberg

Geschäftszahl L2009-0204

24.03.2014

Bearbeiter Ing. Karlheinz Wille

Seite 1

Energieausweis für Wohngebäude

gemäß ÖNORM H5055
und Richtlinie 2002/91/EG



Österreichisches Institut für Bautechnik

GEBÄUDEDATEN

Brutto-Grundfläche	1.006 m ²
beheiztes Brutto-Volumen	3.268 m ³
charakteristische Länge (lc)	2,49 m
Kompaktheit (A/V)	0,40 1/m
mittlerer U-Wert (Um)	1,14 W/m ² K
LEK - Wert	76

KLIMADATEN

Klimaregion	W
Seehöhe	400 m
Heizgradtage	3456 Kd
Heiztage	300 d
Norm - Außentemperatur	-10 °C
Soll - Innentemperatur	20 °C

	Referenzklima		Standortklima		
	zonenbezogen [kWh/a]	spezifisch [kWh/m ² a]	zonenbezogen [kWh/a]	spezifisch [kWh/m ² a]	
HWB	129.193	128,38	135.571	134,72	
WWWB			12.855	12,78	
HTEB-RH			121.465	120,70	
HTEB-WW			35.978	35,75	
HTEB			159.394	158,40	
HEB			307.821	305,89	
EEB			307.821	305,89	
PEB					
CO ₂					

ERLÄUTERUNGEN

- Heizwärmebedarf (HWB): Vom Heizsystem in die Räume abgegebene Wärmemenge die benötigt wird, um während der Heizsaison bei einer standardisierten Nutzung eine Temperatur von 20°C zu halten.
- Heiztechnikenergiebedarf (HTEB): Energiemenge die bei der Wärmeerzeugung und -verteilung verloren geht.
- Endenergiebedarf (EEB): Energiemenge die dem Energiesystem des Gebäudes für Heizung und Warmwasserversorgung inklusive notwendiger Energiemengen für die Hilfsbetriebe bei einer typischen Standardnutzung zugeführt werden muss.

Die Energiekennzahlen dieses Energieausweises dienen ausschließlich der Information. Aufgrund der idealisierten Eingangsparameter können bei tatsächlicher Nutzung erhebliche Abweichungen auftreten. Insbesondere Nutzungseinheiten in besonderer Lage können aus Gründen der Geometrie und der Lage hinsichtlich ihrer Energiekennzahlen von den hier angegebenen abweichen.

EA-01-2007-SW-a
EA-WG
25.04.2007

Datenblatt GEQ

Bahnhofstraße 21, Bregenz - Wohnen

Gebäudedaten

Brutto-Grundfläche BGF	1.006 m ²	Wohnungsanzahl	14
Konditioniertes Brutto-Volumen	3.268 m ³	charakteristische Länge l _C	2,49 m
Gebäudehüllfläche A _B	1.312 m ²	Kompaktheit A _B / V _B	0,40 m ⁻¹

Ermittlung der Eingabedaten

Geometrische Daten:
 Bauphysikalische Daten:
 Haustechnik Daten:

Ergebnisse am tatsächlichen Standort: Bregenz

Leitwert L _T		1.490,5 W/K
Mittlerer U-Wert (Wärmedurchgangskoeffizient) U _m		1,14 W/m ² K
Heizlast Abschätzung P _{tot}		53,3 kW
Transmissionswärmeverluste Q _T		146.858 kWh/a
Lüftungswärmeverluste Q _V	Luftwechselzahl: 0,4	28.047 kWh/a
Solare Wärmegewinne passiv η x Q _s		15.442 kWh/a
Innere Wärmegewinne passiv η x Q _i	mittelschwere Bauweise	23.893 kWh/a
Heizwärmebedarf Q _h		135.571 kWh/a
Flächenbezogener Heizwärmebedarf HWB_{BGF}		134,72 kWh/m²a

Ergebnisse Referenzklima

Transmissionswärmeverluste Q _T		138.821 kWh/a
Lüftungswärmeverluste Q _V		26.512 kWh/a
Solare Wärmegewinne passiv η x Q _s		13.896 kWh/a
Innere Wärmegewinne passiv η x Q _i		22.244 kWh/a
Heizwärmebedarf Q _h		129.193 kWh/a
Flächenbezogener Heizwärmebedarf HWB_{BGF ref}		128,38 kWh/m²a

Haustechniksystem

Raumheizung: Flüssiger oder gasförmiger Brennstoff (Gas)
Warmwasser: Kombiniert mit Raumheizung
Lüftung: Fensterlüftung; hygienisch erforderlicher Luftwechsel = 0,4

Berechnungsgrundlagen

Der Energieausweis wurde mit folgenden ÖNORMen und Hilfsmitteln erstellt: GEQ von Zehentmayer Software GmbH www.geq.at

Bauteile nach ON EN ISO 6946 / Fenster nach ON EN ISO 10077-1 / Erdberührte Bauteile vereinfacht nach ON B 8110-6 / Unkonditionierte Gebäudeteile vereinfacht nach ON B 8110-6 / Wärmebrücken pauschal nach ON B 8110-6 / Verschattung detailliert nach ON B 8110-6

Verwendete Normen und Richtlinien:

B 8110-1 / ON B 8110-2 / ON B 8110-3 / ON B 8110-5 / ON B 8110-6 / ON H 5055 / ON H 5056 / ON EN ISO 13790 / ON EN ISO 13370 / ON EN ISO 6946 / ON EN ISO 10077-1 / ON EN 12831 / OIB Richtlinie 6

Anmerkung:

Der Energieausweis dient zur Information über den energetischen Standard des Gebäudes. Der Berechnung liegen durchschnittliche Klimadaten, standardisierte interne Wärmegewinne sowie ein standardisiertes Nutzerverhalten zugrunde. Die errechneten Bedarfswerte können daher von den tatsächlichen Verbrauchswerten abweichen. Bei Mehrfamilienwohnhäusern ergeben sich je nach Lage der Wohnung im Gebäude unterschiedliche Energiekennzahlen. Für die exakte Auslegung der Heizungsanlage muss eine Berechnung der Heizlast gemäß ÖNORM H 7500 erstellt werden.

Heizlast Abschätzung

Bahnhofstraße 21, Bregenz - Wohnen

Abschätzung der Gebäude-Heizlast auf Basis der Energieausweis-Berechnung

Berechnungsblatt

Bauherr

Generali Versicherung AG
 Quellenstraße 1
 6900 Bregenz

Planer / Baufirma / Hausverwaltung

0
 Tel.:

Norm-Außentemperatur: -10 °C
 Berechnungs-Raumtemperatur: 20 °C
 Temperatur-Differenz: 30 K

Standort: Bregenz
 Brutto-Rauminhalt der
 beheizten Gebäudeteile: 3.268,18 m³
 Gebäudehüllfläche: 1.311,88 m²

Bauteile

	Fläche	Wärmed.- koeffiz.	Korr.- faktor	Korr.- faktor	A x U x f
	A [m ²]	U [W/m ² K]	f [1]	ffh [1]	[W/K]
AD01 Decke zu unconditioniertem geschloss. Dachraum	94,97	0,948	0,90		81,03
AW01 Außenwand	481,48	1,087	1,00		523,52
AW02 Außenwand Gaupen	35,03	1,778	1,00		62,27
AW03 Außenwand DG	20,13	1,778	1,00		35,78
DS01 Schrägdach	42,87	1,758	1,00		75,38
FD01 Flach geneigtes Dach	148,92	0,504	1,00		75,03
FE/TÜ Fenster u. Türen	125,08	1,893			236,72
IW01 Wand gegen kalten Dachraum	58,15	1,532	0,90		80,20
IW02 Wand gegen andere Bauwerke	305,25	0,990	0,70		211,62
ZD02 Boden gegen Geschäft/Büro	275,32	1,639			
Summe OBEN-Bauteile	286,76				
Summe Zwischendecken	275,32				
Summe Außenwandflächen	536,64				
Summe Innenwandflächen	363,40				
Fensteranteil in Außenwänden 18,9 %	125,08				

Summe [W/K] **1.382**

Wärmebrücken (vereinfacht) [W/K] **109**

Transmissions - Leitwert L_T [W/K] **1.490,52**

Lüftungs - Leitwert L_V [W/K] **284,66**

Gebäude-Heizlast Abschätzung Luftwechsel = 0,40 1/h [kW] **53,3**

Flächenbez. Heizlast Abschätzung (1.006 m²) [W/m² BGF] **52,92**

Die berechnete Heizlast kann von jener gemäß ÖNORM H 7500 bzw. EN ISO 12831 abweichen und ersetzt nicht den Nachweis der Gebäude-Normheizlast gemäß ÖNORM H 7500 bzw. EN ISO 12831.

Bauteile

Bahnhofstraße 21, Bregenz - Wohnen

AW01 Außenwand						
neu		von Innen nach Außen	Dichte	Dicke	λ	d / λ
Innenputz				0,0150	0,800	0,019
Ziegel - Vollziegel				0,5000	0,700	0,714
Außenputz				0,0150	0,900	0,017
		Rse+Rsi = 0,17	Dicke gesamt	0,5300	U-Wert	1,09
AW02 Außenwand Gaupen						
neu		von Innen nach Außen	Dichte	Dicke	λ	d / λ
Innenputz				0,0150	0,800	0,019
Ziegel - Vollziegel				0,2500	0,700	0,357
Außenputz				0,0150	0,900	0,017
		Rse+Rsi = 0,17	Dicke gesamt	0,2800	U-Wert	1,78
AW03 Außenwand DG						
neu		von Innen nach Außen	Dichte	Dicke	λ	d / λ
Innenputz				0,0150	0,800	0,019
Ziegel - Vollziegel				0,2500	0,700	0,357
Außenputz				0,0150	0,900	0,017
		Rse+Rsi = 0,17	Dicke gesamt	0,2800	U-Wert	1,78
IW01 Wand gegen kalten Dachraum						
neu		von Innen nach Außen	Dichte	Dicke	λ	d / λ
Innenputz				0,0150	0,800	0,019
Ziegel - Vollziegel				0,2500	0,700	0,357
Außenputz				0,0150	0,900	0,017
		Rse+Rsi = 0,26	Dicke gesamt	0,2800	U-Wert	1,53
IW02 Wand gegen andere Bauwerke						
neu		von Innen nach Außen	Dichte	Dicke	λ	d / λ
Innenputz				0,0150	0,800	0,019
Ziegel - Vollziegel				0,5000	0,700	0,714
Außenputz				0,0150	0,900	0,017
		Rse+Rsi = 0,26	Dicke gesamt	0,5300	U-Wert	0,99
ZD01 warme Zwischendecke						
neu		von Innen nach Außen	Dichte	Dicke	λ	d / λ
Bestehende Trenndecke				0,3500	1,000	0,350
		Rse+Rsi = 0,26	Dicke gesamt	0,3500	U-Wert	1,64
ZD02 Boden gegen Geschäft/Büro						
neu		von Innen nach Außen	Dichte	Dicke	λ	d / λ
Bestehende Trenndecke				0,3500	1,000	0,350
		Rse+Rsi = 0,26	Dicke gesamt	0,3500	U-Wert	1,64
AD01 Decke zu unconditioniertem geschloss. Dachraum						
neu		von Außen nach Innen	Dichte	Dicke	λ	d / λ
Holzschalung Fichte				0,0200	0,120	0,167
Holzbalken dazw.		10,0 %			0,120	0,083
Luft		45,0 %		0,0500	0,313	0,144
Schüttung		45,0 %		0,0500	0,700	0,064
Heraklith				0,0350	0,100	0,350
Unterkonstruktion / Luft				0,0300	1,560	0,019
Gipskartonplatte				0,0125	0,210	0,060
Holzbalken:	RT _o 1,0660	RT _u 1,0435	RT 1,0548	Dicke gesamt	0,1975	U-Wert
	Achsabstand 0,800	Breite 0,080				0,95
				Rse+Rsi	0,2	

Bauteile

Bahnhofstraße 21, Bregenz - Wohnen

FD01 Flach geneigtes Dach						
neu		von Außen nach Innen	Dichte	Dicke	λ	d / λ
Blechdach		*		0,0010	60,000	0,000
Holzschalung Fichte		*		0,0200	0,120	0,167
Holzbalken dazw.		10,0 %			0,120	0,125
Luft		60,0 %		0,1000	0,313	0,288
Schüttung		30,0 %		0,0500	0,700	0,064
Heraklith				0,0350	0,100	0,350
Mineralwolle zw. Lattung				0,0500	0,050	1,000
Gipskartonplatte				0,0125	0,210	0,060
				Dicke 0,2475		
				Dicke gesamt 0,2685	U-Wert	0,50
Holzbalken:	RTo 2,0019	RTu 1,9679	RT 1,9849		Rse+Rsi 0,14	
	Achsabstand	0,800	Breite 0,080			

DS01 Schrägdach						
neu		von Außen nach Innen	Dichte	Dicke	λ	d / λ
Blechdach		*		0,0010	60,000	0,000
Holzschalung Fichte		*		0,0200	0,120	0,167
Sparren dazw.		* 10,0 %		0,1600	0,120	0,133
Luft		* 90,0 %			1,000	0,144
Heraklith				0,0350	0,100	0,350
Unterkonstruktion / Luft				0,0300	1,560	0,019
Gipskartonplatte				0,0125	0,210	0,060
				Dicke 0,0775		
				Dicke gesamt 0,2585	U-Wert	1,76
	RTo 0,5688	RTu 0,5688	RT 0,5688		Rse+Rsi 0,14	

Dicke ... wärmetechnisch relevante Dicke

Einheiten: Dicke [m], Achsabstand [m], Breite [m], U-Wert [W/m²K], Dichte [kg/m³], λ [W/mK]

*... Schicht zählt nicht zum U-Wert F... enthält Flächenheizung B... Bestandsschicht

RTu ... unterer Grenzwert RTo ... oberer Grenzwert laut ÖNORM EN ISO 6946

Geometrieausdruck Bahnhofstraße 21, Bregenz - Wohnen

OG1 Rechteck-Grundform

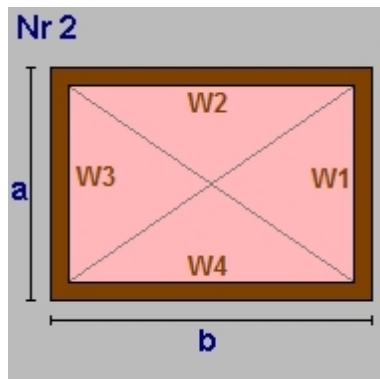

Von OG1 bis OG3
 $a = 10,80$ $b = 21,12$
 lichte Raumhöhe = $2,91 + \text{obere Decke: } 0,35 \Rightarrow 3,26\text{m}$
 BGF $228,10\text{m}^2$ BRI $743,59\text{m}^3$

Wand W1	$35,21\text{m}^2$	IW02	Wand gegen andere Bauwerke
Wand W2	$68,85\text{m}^2$	AW01	Außenwand
Wand W3	$35,21\text{m}^2$	IW02	Wand gegen andere Bauwerke
Wand W4	$68,85\text{m}^2$	AW01	Außenwand
Decke	$228,10\text{m}^2$	ZD01	warme Zwischendecke
Boden	$-228,10\text{m}^2$	ZD02	Boden gegen Geschäft/Büro

OG1 Rechteck

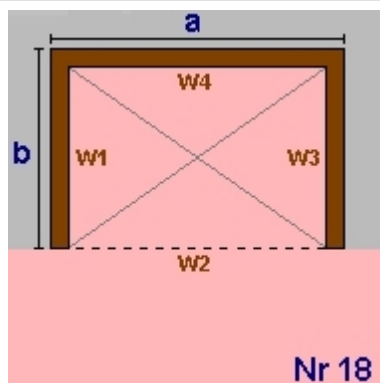

Von OG1 bis OG3
 $a = 5,00$ $b = 4,30$
 lichte Raumhöhe = $2,91 + \text{obere Decke: } 0,35 \Rightarrow 3,26\text{m}$
 BGF $21,50\text{m}^2$ BRI $70,09\text{m}^3$

Wand W1	$14,02\text{m}^2$	AW01	Außenwand
Wand W2	$-16,30\text{m}^2$	AW01	
Wand W3	$14,02\text{m}^2$	AW01	
Wand W4	$16,30\text{m}^2$	AW01	
Decke	$21,50\text{m}^2$	ZD01	warme Zwischendecke
Boden	$-21,50\text{m}^2$	ZD02	Boden gegen Geschäft/Büro

OG1 Rechteck

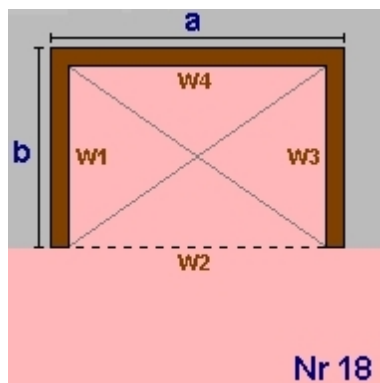

Von OG1 bis OG3
 $a = 5,00$ $b = 4,30$
 lichte Raumhöhe = $2,91 + \text{obere Decke: } 0,35 \Rightarrow 3,26\text{m}$
 BGF $21,50\text{m}^2$ BRI $70,09\text{m}^3$

Wand W1	$14,02\text{m}^2$	AW01	Außenwand
Wand W2	$-16,30\text{m}^2$	AW01	
Wand W3	$14,02\text{m}^2$	AW01	
Wand W4	$16,30\text{m}^2$	AW01	
Decke	$21,50\text{m}^2$	ZD01	warme Zwischendecke
Boden	$-21,50\text{m}^2$	ZD02	Boden gegen Geschäft/Büro

Geometrieausdruck Bahnhofstraße 21, Bregenz - Wohnen

OG1 Halbkreis

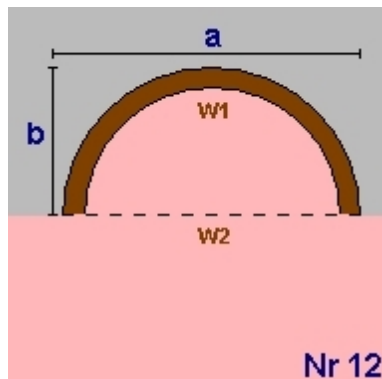

Von OG1 bis OG4
 $a = 1,64$ $b = 3,28$
 lichte Raumhöhe = $2,91 + \text{obere Decke: } 0,35 \Rightarrow 3,26\text{m}$
 BGF $4,22\text{m}^2$ BRI $13,77\text{m}^3$

Wand W1	$16,79\text{m}^2$	AW01	Außenwand
Wand W2	$-5,35\text{m}^2$	AW01	
Decke	$4,22\text{m}^2$	ZD01	warme Zwischendecke
Boden	$-4,22\text{m}^2$	ZD02	Boden gegen Geschäft/Büro

OG1 Summe

OG1 Bruttogrundfläche [m²]: **275,32**
OG1 Bruttorauminhalt [m³]: **897,54**

OG2 Rechteck-Grundform

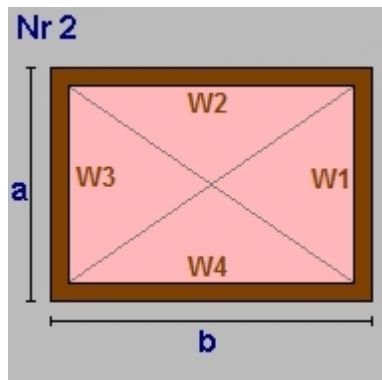

Von OG1 bis OG3
 $a = 10,80$ $b = 21,12$
 lichte Raumhöhe = $2,97 + \text{obere Decke: } 0,35 \Rightarrow 3,32\text{m}$
 BGF $228,10\text{m}^2$ BRI $757,28\text{m}^3$

Wand W1	$35,86\text{m}^2$	IW02	Wand gegen andere Bauwerke
Wand W2	$70,12\text{m}^2$	AW01	Außenwand
Wand W3	$35,86\text{m}^2$	IW02	Wand gegen andere Bauwerke
Wand W4	$70,12\text{m}^2$	AW01	Außenwand
Decke	$228,10\text{m}^2$	ZD01	warme Zwischendecke
Boden	$-228,10\text{m}^2$	ZD01	warme Zwischendecke

OG2 Rechteck

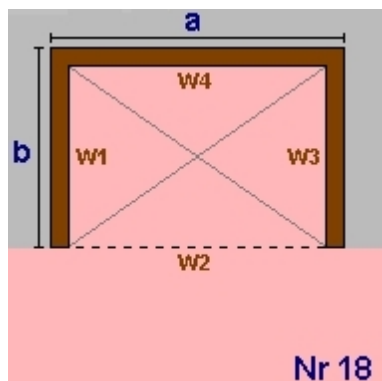

Von OG1 bis OG3
 $a = 5,00$ $b = 4,30$
 lichte Raumhöhe = $2,97 + \text{obere Decke: } 0,35 \Rightarrow 3,32\text{m}$
 BGF $21,50\text{m}^2$ BRI $71,38\text{m}^3$

Wand W1	$14,28\text{m}^2$	AW01	Außenwand
Wand W2	$-16,60\text{m}^2$	AW01	
Wand W3	$14,28\text{m}^2$	AW01	
Wand W4	$16,60\text{m}^2$	AW01	
Decke	$21,50\text{m}^2$	ZD01	warme Zwischendecke
Boden	$-21,50\text{m}^2$	ZD01	warme Zwischendecke

Geometrieausdruck Bahnhofstraße 21, Bregenz - Wohnen

OG2 Rechteck

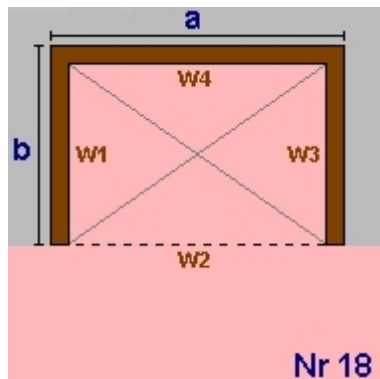

Von OG1 bis OG3
 $a = 5,00$ $b = 4,30$
 lichte Raumhöhe = $2,97 + \text{obere Decke: } 0,35 \Rightarrow 3,32\text{m}$
 BGF $21,50\text{m}^2$ BRI $71,38\text{m}^3$

Wand W1	$14,28\text{m}^2$	AW01	Außenwand
Wand W2	$-16,60\text{m}^2$	AW01	
Wand W3	$14,28\text{m}^2$	AW01	
Wand W4	$16,60\text{m}^2$	AW01	
Decke	$21,50\text{m}^2$	ZD01	warme Zwischendecke
Boden	$-21,50\text{m}^2$	ZD01	warme Zwischendecke

OG2 Halbkreis

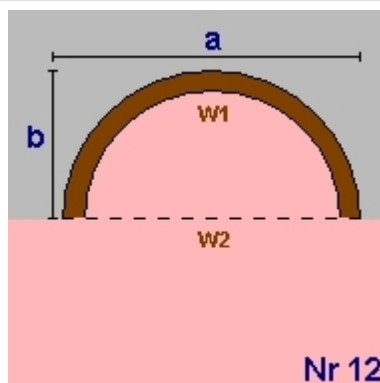

Von OG1 bis OG4
 $a = 1,64$ $b = 3,28$
 lichte Raumhöhe = $2,97 + \text{obere Decke: } 0,35 \Rightarrow 3,32\text{m}$
 BGF $4,22\text{m}^2$ BRI $14,02\text{m}^3$

Wand W1	$17,10\text{m}^2$	AW01	Außenwand
Wand W2	$-5,44\text{m}^2$	AW01	
Decke	$4,22\text{m}^2$	ZD01	warme Zwischendecke
Boden	$-4,22\text{m}^2$	ZD01	warme Zwischendecke

OG2 Summe

OG2 Bruttogrundfläche [m²]:	275,32
OG2 Bruttorauminhalt [m³]:	914,06

OG3 Rechteck-Grundform

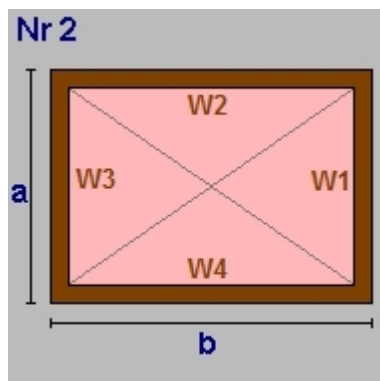

Von OG1 bis OG3
 $a = 10,80$ $b = 21,12$
 lichte Raumhöhe = $2,97 + \text{obere Decke: } 0,35 \Rightarrow 3,32\text{m}$
 BGF $228,10\text{m}^2$ BRI $757,28\text{m}^3$

Wand W1	$35,86\text{m}^2$	IW02	Wand gegen andere Bauwerke
Wand W2	$70,12\text{m}^2$	AW01	Außenwand
Wand W3	$35,86\text{m}^2$	AW01	
Wand W4	$70,12\text{m}^2$	IW02	Wand gegen andere Bauwerke
Decke	$176,13\text{m}^2$	ZD01	warme Zwischendecke
Teilung	$51,97\text{m}^2$	AD01	
Boden	$-228,10\text{m}^2$	ZD01	warme Zwischendecke

Geometrieausdruck Bahnhofstraße 21, Bregenz - Wohnen

OG3 Rechteck

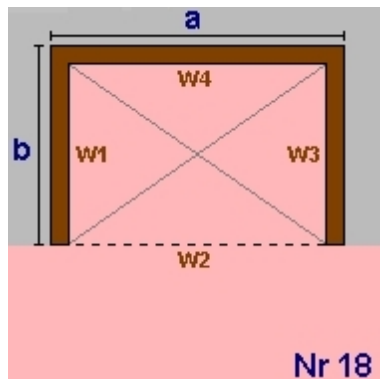

Von OG1 bis OG3

a = 5,00 b = 4,30

lichte Raumhöhe = 2,97 + obere Decke: 0,20 => 3,17m

BGF 21,50m² BRI 68,10m³

Wand W1	13,62m ²	IW02	Wand gegen andere Bauwerke
Wand W2	-15,84m ²	AW01	Außenwand
Wand W3	13,62m ²	AW01	
Wand W4	15,84m ²	IW02	Wand gegen andere Bauwerke
Decke	21,50m ²	AD01	Decke zu unkonditioniertem geschloss.
Boden	-21,50m ²	ZD01	warme Zwischendecke

OG3 Rechteck

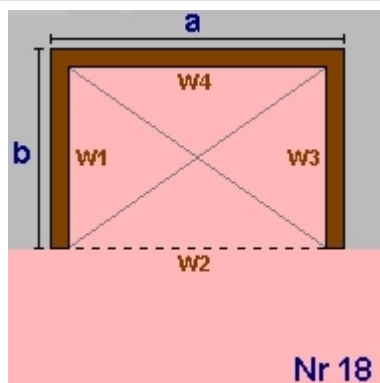

Von OG1 bis OG3

a = 5,00 b = 4,30

lichte Raumhöhe = 2,97 + obere Decke: 0,20 => 3,17m

BGF 21,50m² BRI 68,10m³

Wand W1	13,62m ²	AW01	Außenwand
Wand W2	-15,84m ²	AW01	
Wand W3	13,62m ²	AW01	
Wand W4	15,84m ²	AW01	
Decke	21,50m ²	AD01	Decke zu unkonditioniertem geschloss.
Boden	-21,50m ²	ZD01	warme Zwischendecke

OG3 Halbkreis

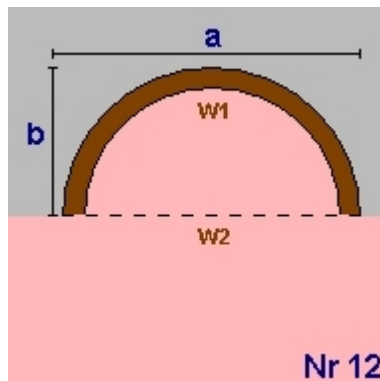

Von OG1 bis OG4

a = 1,64 b = 3,28

lichte Raumhöhe = 2,97 + obere Decke: 0,35 => 3,32m

BGF 4,22m² BRI 14,02m³

Wand W1	17,10m ²	AW01	Außenwand
Wand W2	-5,44m ²	AW01	
Decke	4,22m ²	ZD01	warme Zwischendecke
Boden	-4,22m ²	ZD01	warme Zwischendecke

OG3 Summe

OG3 Bruttogrundfläche [m²]:	275,32
OG3 Bruttorauminhalt [m³]:	907,50

Geometrieausdruck Bahnhofstraße 21, Bregenz - Wohnen

OG4 Rechteck-Grundform

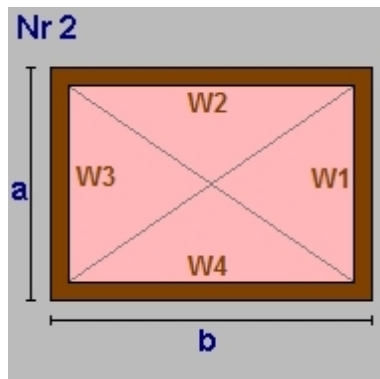

$a = 7,75$ $b = 21,12$
 lichte Raumhöhe = 2,35 + obere Decke: 0,25 => 2,60m
 BGF 163,68m² BRI 425,16m³

Wand W1	20,13m ²	IW02	Wand gegen andere Bauwerke
Wand W2	54,86m ²	IW01	Wand gegen kalten Dachraum
Wand W3	20,13m ²	AW03	Außenwand DG
Wand W4	54,86m ²	IW01	Wand gegen kalten Dachraum
Decke	163,68m ²	FD01	Flach geneigtes Dach
Boden	-163,68m ²	ZD01	warme Zwischendecke

OG4 Halbkreis

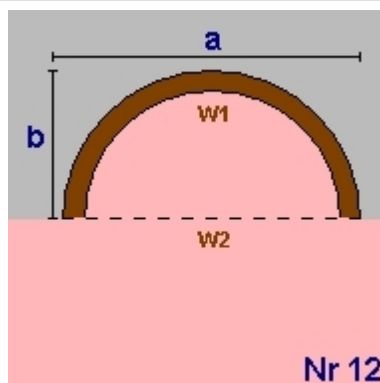

Von OG1 bis OG4
 $a = 1,64$ $b = 3,28$
 lichte Raumhöhe = 2,35 + obere Decke: 0,25 => 2,60m
 BGF 4,22m² BRI 10,97m³

Wand W1	13,38m ²	AW01	Außenwand
Wand W2	-4,26m ²	AW01	
Decke	4,22m ²	FD01	Flach geneigtes Dach
Boden	-4,22m ²	ZD01	warme Zwischendecke

OG4 Rechteck N

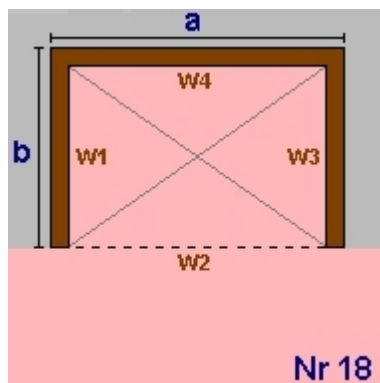

$a = 1,75$ $b = 0,82$
 lichte Raumhöhe = 2,35 + obere Decke: 0,25 => 2,60m
 BGF 1,44m² BRI 3,73m³

Wand W1	0,88m ²	AW02	Außenwand Gaupen
Teilung	Eingabe Fläche		
	1,25m ²	IW01	Wand gegen kalten Dachraum
Wand W2	-4,55m ²	IW01	Wand gegen kalten Dachraum
Wand W3	0,88m ²	AW02	Außenwand Gaupen
Teilung	Eingabe Fläche		
	1,25m ²	IW01	Wand gegen kalten Dachraum
Wand W4	4,55m ²	AW02	
Decke	1,44m ²	FD01	Flach geneigtes Dach
Boden	-1,44m ²	ZD01	warme Zwischendecke

Geometrieausdruck Bahnhofstraße 21, Bregenz - Wohnen

OG4 Rechteck N

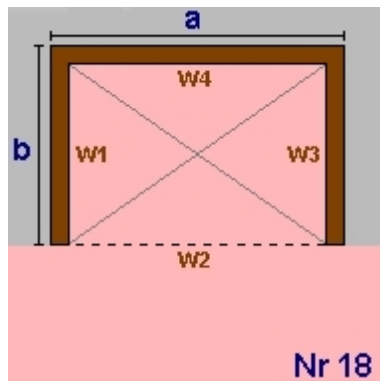

$a = 1,75$	$b = 0,82$
lichte Raumhöhe = 2,35 + obere Decke: 0,25 => 2,60m	
BGF	1,44m ² BRI 3,73m ³
Wand W1	0,88m ² AW02 Außenwand Gaupen
Teilung	Eingabe Fläche
	1,25m ² IW01 Wand gegen kalten Dachraum
Wand W2	-4,55m ² IW01 Wand gegen kalten Dachraum
Wand W3	0,88m ² AW02 Außenwand Gaupen
Teilung	Eingabe Fläche
	1,25m ² IW01 Wand gegen kalten Dachraum
Wand W4	4,55m ² AW02
Decke	1,44m ² FD01 Flach geneigtes Dach
Boden	-1,44m ² ZD01 warme Zwischendecke

OG4 Rechteck S

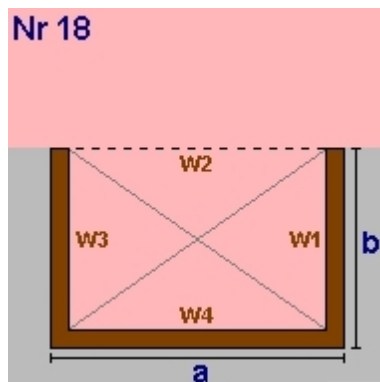

$a = 1,72$	$b = 0,70$
lichte Raumhöhe = 2,35 + obere Decke: 0,25 => 2,60m	
BGF	1,20m ² BRI 3,13m ³
Wand W1	0,57m ² AW02 Außenwand Gaupen
Teilung	Eingabe Fläche
	1,25m ² IW01 Wand gegen kalten Dachraum
Wand W2	-4,47m ² IW01 Wand gegen kalten Dachraum
Wand W3	0,57m ² AW02 Außenwand Gaupen
Teilung	Eingabe Fläche
	1,25m ² IW01 Wand gegen kalten Dachraum
Wand W4	4,47m ² AW02
Decke	1,20m ² FD01 Flach geneigtes Dach
Boden	-1,20m ² ZD01 warme Zwischendecke

OG4 Rechteck S

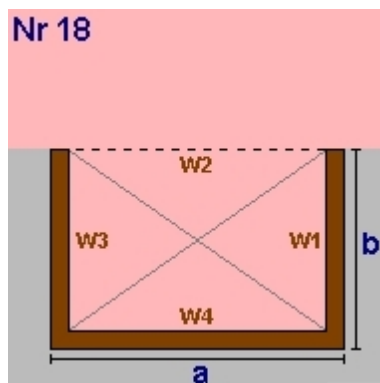

$a = 1,72$	$b = 0,70$
lichte Raumhöhe = 2,35 + obere Decke: 0,25 => 2,60m	
BGF	1,20m ² BRI 3,13m ³
Wand W1	0,57m ² AW02 Außenwand Gaupen
Teilung	Eingabe Fläche
	1,25m ² IW01 Wand gegen kalten Dachraum
Wand W2	-4,47m ² IW01 Wand gegen kalten Dachraum
Wand W3	0,57m ² AW02 Außenwand Gaupen
Teilung	Eingabe Fläche
	1,25m ² IW01 Wand gegen kalten Dachraum
Wand W4	4,47m ² AW02
Decke	1,20m ² FD01 Flach geneigtes Dach
Boden	-1,20m ² ZD01 warme Zwischendecke

Geometrieausdruck Bahnhofstraße 21, Bregenz - Wohnen

OG4 Rechteck S

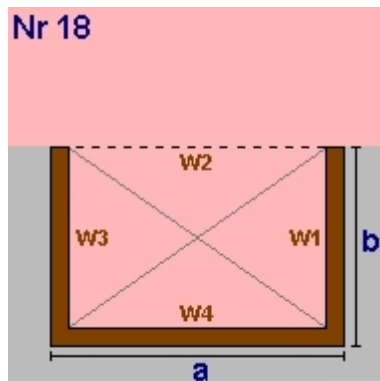

a = 1,72	b = 0,70
lichte Raumhöhe = 2,35 + obere Decke: 0,25 => 2,60m	
BGF 1,20m ²	BRI 3,13m ³
Wand W1 0,57m ²	AW02 Außenwand Gaupen
Teilung 1,25m ²	Eingabe Fläche
Wand W2 -4,47m ²	IW01 Wand gegen kalten Dachraum
Wand W3 0,57m ²	AW02 Außenwand Gaupen
Teilung 1,25m ²	Eingabe Fläche
Wand W4 4,47m ²	IW01 Wand gegen kalten Dachraum
Decke 1,20m ²	FD01 Flach geneigtes Dach
Boden -1,20m ²	ZD01 warme Zwischendecke

OG4 Rechteck S

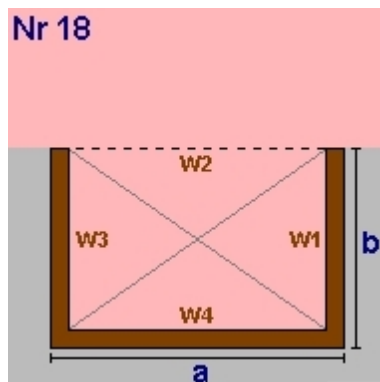

a = 1,72	b = 0,70
lichte Raumhöhe = 2,35 + obere Decke: 0,25 => 2,60m	
BGF 1,20m ²	BRI 3,13m ³
Wand W1 0,57m ²	AW02 Außenwand Gaupen
Teilung 1,25m ²	Eingabe Fläche
Wand W2 -4,47m ²	AW01 Außenwand
Wand W3 0,57m ²	IW01 Wand gegen kalten Dachraum
Teilung 1,25m ²	AW02 Außenwand Gaupen
Wand W4 4,47m ²	AW01 Außenwand
Decke 1,20m ²	FD01 Flach geneigtes Dach
Boden -1,20m ²	ZD01 warme Zwischendecke

OG4 Treppenhaus

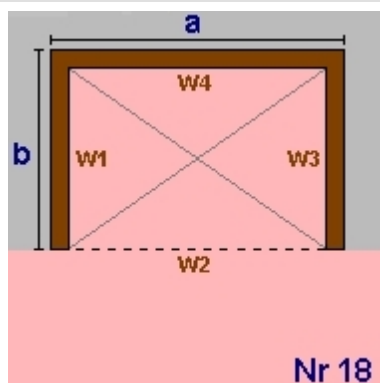

a = 3,28	b = 1,45
lichte Raumhöhe = 2,35 + obere Decke: 0,25 => 2,60m	
BGF 4,76m ²	BRI 12,35m ³
Wand W1 3,77m ²	AW01 Außenwand
Wand W2 -8,52m ²	IW01 Wand gegen kalten Dachraum
Wand W3 3,77m ²	AW01 Außenwand
Wand W4 8,52m ²	AW01 Außenwand
Decke 4,76m ²	FD01 Flach geneigtes Dach
Boden -4,76m ²	ZD01 warme Zwischendecke

Geometrieausdruck Bahnhofstraße 21, Bregenz - Wohnen

OG4 Abzüge durch Dachschräge Süd

**Freieingabe
(Nr 52)**

lichte Raumhöhe = 2,35 + obere Decke: 0,25 => 2,60m
BRI -7,83m³

Dachfl. 21,36m²
Decke -15,66m²
Wandfläche -14,24m²
Wand W1 -14,24m² IW01 Wand gegen kalten Dachraum
Dach 21,36m² DS01 Schrägdach
Decke -15,66m² FD01 Flach geneigtes Dach

OG4 Abzüge durch Dachschräge Nord

**Freieingabe
(Nr 52)**

lichte Raumhöhe = 2,35 + obere Decke: 0,25 => 2,60m
BRI -7,89m³

Dachfl. 21,51m²
Decke -15,77m²
Wandfläche -14,34m²
Wand W1 -14,34m² IW01 Wand gegen kalten Dachraum
Dach 21,51m² DS01 Schrägdach
Decke -15,77m² FD01 Flach geneigtes Dach

OG4 Summe

OG4 Bruttogrundfläche [m²]: 180,34
OG4 Bruttorauminhalt [m³]: 452,73

Deckenvolumen ZD02

Fläche 275,32 m² x Dicke 0,35 m = 96,36 m³

Bruttorauminhalt [m³]: 96,36

Fassadenstreifen - Automatische Ermittlung

Wand	Boden	Dicke	Länge	Fläche
AW01	- ZD02	0,350m	62,95m	22,03m ²
IW02	- ZD02	0,350m	21,60m	7,56m ²

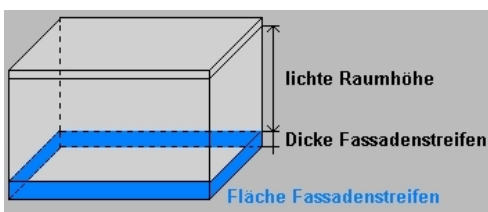

Geometrieausdruck
Bahnhofstraße 21, Bregenz - Wohnen

Gesamtsumme Bruttogeschoßfläche [m²]:	1.006,30
Gesamtsumme Bruttorauminhalt [m³]:	3.268,18

Fenster und Türen

Bahnhofstraße 21, Bregenz - Wohnen

Typ	Bauteil	Anz.	Bezeichnung	Breite m	Höhe m	Fläche m ²	U _g W/m ² K	U _f W/m ² K	PSI W/mK	Ag m ²	U _w W/m ² K	AxU _{xf} [W/K]	g	fs
Prüfnormmaß Typ 1 (T1)				1,23	1,48	1,82	1,60	1,60	0,060	1,23	1,75		0,61	
1,23														
NO														
T1	OG1	AW01	1 SW/NO Essen 0,85 x 1,80	0,85	1,80	1,53	1,60	1,60	0,060	0,76	1,88	2,88	0,61	0,90
T1	OG1	AW01	1 SW/NO Essen 0,85 x 1,80	0,85	1,80	1,53	1,60	1,60	0,060	0,76	1,88	2,88	0,61	0,65
T1	OG2	AW01	1 SW/NO Essen 0,85 x 1,80	0,85	1,80	1,53	1,60	1,60	0,060	0,76	1,88	2,88	0,61	0,90
T1	OG2	AW01	1 SW/NO Essen 0,85 x 1,80	0,85	1,80	1,53	1,60	1,60	0,060	0,76	1,88	2,88	0,61	0,65
T1	OG3	AW01	1 SW/NO Essen 0,85 x 1,80	0,85	1,80	1,53	1,60	1,60	0,060	0,76	1,88	2,88	0,61	0,90
T1	OG3	AW01	1 SW/NO Essen 0,85 x 1,80	0,85	1,80	1,53	1,60	1,60	0,060	0,76	1,88	2,88	0,61	0,65
6				9,18				4,56			17,28			
NW														
T1	OG1	AW01	8 NW Wohnen/Schlafen 0,96 x 1,80	0,96	1,80	13,82	1,60	1,60	0,060	7,34	1,90	26,21	0,61	0,90
T1	OG1	AW01	2 NW Küche 0,81 x 1,80	0,81	1,80	2,92	1,60	1,60	0,060	1,38	1,93	5,62	0,61	0,90
T1	OG2	AW01	8 NW Wohnen/Schlafen 0,96 x 1,80	0,96	1,80	13,82	1,60	1,60	0,060	7,34	1,90	26,21	0,61	0,90
T1	OG2	AW01	2 NW Küche 0,81 x 1,80	0,81	1,80	2,92	1,60	1,60	0,060	1,38	1,93	5,62	0,61	0,90
T1	OG3	AW01	8 NW Wohnen/Schlafen 0,96 x 1,80	0,96	1,80	13,82	1,60	1,60	0,060	7,34	1,90	26,21	0,61	0,90
T1	OG3	AW01	2 NW Küche 0,81 x 1,80	0,81	1,80	2,92	1,60	1,60	0,060	1,38	1,93	5,62	0,61	0,90
T1	OG4	AW01	4 SO/NW Gaupe 1,40 x 1,00	1,40	1,00	5,60	1,60	1,60	0,060	3,16	1,82	10,19	0,61	0,90
T1	OG4	AW01	2 Dachfenster 0,60 x 0,80	0,60	0,80	0,96	1,60	1,60	0,060	0,40	1,83	1,76	0,61	0,90
36				56,78				29,72			107,44			
O														
T1	OG1	AW01	1 S/O Treppenhaus 1,05 x 1,88	1,05	1,88	1,97	1,60	1,60	0,060	1,09	1,93	3,80	0,61	0,70
T1	OG2	AW01	1 S/O Treppenhaus 1,05 x 1,88	1,05	1,88	1,97	1,60	1,60	0,060	1,09	1,93	3,80	0,61	0,70
T1	OG3	AW01	1 S/O Treppenhaus 1,05 x 1,88	1,05	1,88	1,97	1,60	1,60	0,060	1,09	1,93	3,80	0,61	0,70
T1	OG4	AW01	1 S/O Treppenhaus 1,05 x 1,88	1,05	1,88	1,97	1,60	1,60	0,060	1,09	1,93	3,80	0,61	0,70
4				7,88				4,36			15,20			
S														
T1	OG1	AW01	1 S/O Treppenhaus 1,05 x 1,88	1,05	1,88	1,97	1,60	1,60	0,060	1,09	1,93	3,80	0,61	0,70
T1	OG2	AW01	1 S/O Treppenhaus 1,05 x 1,88	1,05	1,88	1,97	1,60	1,60	0,060	1,09	1,93	3,80	0,61	0,70
T1	OG3	AW01	1 S/O Treppenhaus 1,05 x 1,88	1,05	1,88	1,97	1,60	1,60	0,060	1,09	1,93	3,80	0,61	0,70
T1	OG4	AW01	1 S/O Treppenhaus 1,05 x 1,88	1,05	1,88	1,97	1,60	1,60	0,060	1,09	1,93	3,80	0,61	0,70
4				7,88				4,36			15,20			
SO														
T1	OG1	AW01	2 SO Schlafen 1,00 x 1,80	1,00	1,80	3,60	1,60	1,60	0,060	1,96	1,89	6,80	0,61	0,75
T1	OG1	AW01	4 SO Wohnen 0,70 x 1,80	0,70	1,80	5,04	1,60	1,60	0,060	2,76	1,87	9,44	0,61	0,90
T1	OG1	AW01	2 SO Küche 0,50 x 1,80	0,50	1,80	1,80	1,60	1,60	0,060	0,78	1,90	3,43	0,61	0,75
T1	OG2	AW01	2 SO Schlafen 1,00 x 1,80	1,00	1,80	3,60	1,60	1,60	0,060	1,96	1,89	6,80	0,61	0,75
T1	OG2	AW01	4 SO Wohnen 0,70 x 1,80	0,70	1,80	5,04	1,60	1,60	0,060	2,76	1,87	9,44	0,61	0,90
T1	OG2	AW01	2 SO Küche 0,50 x 1,80	0,50	1,80	1,80	1,60	1,60	0,060	0,78	1,90	3,43	0,61	0,75
T1	OG3	AW01	2 SO Schlafen 1,00 x 1,80	1,00	1,80	3,60	1,60	1,60	0,060	1,96	1,89	6,80	0,61	0,75

Fenster und Türen

Bahnhofstraße 21, Bregenz - Wohnen

Typ	Bauteil Anz. Bezeichnung			Breite m	Höhe m	Fläche m ²	U _g W/m ² K	U _f W/m ² K	PSI W/mK	Ag m ²	U _w W/m ² K	AxU _{xf} [W/K]	g	fs	
T1	OG3	AW01	4	SO Wohnen 0,70 x 1,80	0,70	1,80	5,04	1,60	1,60	0,060	2,76	1,87	9,44	0,61	0,90
T1	OG3	AW01	2	SO Küche 0,50 x 1,80	0,50	1,80	1,80	1,60	1,60	0,060	0,78	1,90	3,43	0,61	0,75
T1	OG4	AW01	2	SO/NW Gaupe 1,40 x 1,00	1,40	1,00	2,80	1,60	1,60	0,060	1,58	1,82	5,09	0,61	0,90
26				34,12				18,08			64,10				
SW															
T1	OG1	AW01	1	SW/NO Essen 0,85 x 1,80	0,85	1,80	1,53	1,60	1,60	0,060	0,76	1,88	2,88	0,61	0,75
T1	OG1	AW01	1	SW/NO Essen 0,85 x 1,80	0,85	1,80	1,53	1,60	1,60	0,060	0,76	1,88	2,88	0,61	0,32
T1	OG2	AW01	1	SW/NO Essen 0,85 x 1,80	0,85	1,80	1,53	1,60	1,60	0,060	0,76	1,88	2,88	0,61	0,75
T1	OG2	AW01	1	SW/NO Essen 0,85 x 1,80	0,85	1,80	1,53	1,60	1,60	0,060	0,76	1,88	2,88	0,61	0,32
T1	OG3	AW01	1	SW/NO Essen 0,85 x 1,80	0,85	1,80	1,53	1,60	1,60	0,060	0,76	1,88	2,88	0,61	0,75
T1	OG3	AW01	1	SW/NO Essen 0,85 x 1,80	0,85	1,80	1,53	1,60	1,60	0,060	0,76	1,88	2,88	0,61	0,32
6				9,18				4,56			17,28				
Summe		82		125,02				66,87			236,50				

U_g... Uwert Glas U_f... Uwert Rahmen PSI... Linearer Korrekturkoeffizient Ag... Glasfläche
g... Energiedurchlassgrad Verglasung fs... Verschattungsfaktor
Typ... Prüfnormmaßtyp

B... Fenster gehört zum Bestand des Gebäudes

Rahmenbreiten - Rahmenanteil

Bahnhofstraße 21, Bregenz - Wohnen

Bezeichnung	Rb. re m	Rb.li m	Rb.ob m	Rb. u m	Anteil %	Stulp Anz.	Stb. m	Pfost Anz.	Pfb. m	H-Spr. Anz.	V-Spr. Anz.	Spb. m	Bezeichnung - Glas/Rahmen
NW Wohnen/Schlafen 0,96 x 1,80	0,120	0,120	0,120	0,120	47	1	0,120				1	0,030	Holz-Rahmen Nadelholz (50 < d <= 70mm)
NW Küche 0,81 x 1,80	0,120	0,120	0,120	0,120	53	1	0,120				1	0,030	Holz-Rahmen Nadelholz (50 < d <= 70mm)
SO Schlafen 1,00 x 1,80	0,120	0,120	0,120	0,120	46	1	0,120				1	0,030	Holz-Rahmen Nadelholz (50 < d <= 70mm)
SW/NO Essen 0,85 x 1,80	0,120	0,120	0,120	0,120	50	1	0,120						Holz-Rahmen Nadelholz (50 < d <= 70mm)
SO Wohnen 0,70 x 1,80	0,120	0,120	0,120	0,120	45						2	0,030	Holz-Rahmen Nadelholz (50 < d <= 70mm)
SO Küche 0,50 x 1,80	0,120	0,120	0,120	0,120	57						2	0,030	Holz-Rahmen Nadelholz (50 < d <= 70mm)
S/O Treppenhaus 1,05 x 1,88	0,120	0,120	0,120	0,120	45	1	0,120				2	0,030	Holz-Rahmen Nadelholz (50 < d <= 70mm)
SO/NW Gaupe 1,40 x 1,00	0,120	0,120	0,120	0,120	44	1	0,120						Holz-Rahmen Nadelholz (50 < d <= 70mm)
Dachfenster 0,60 x 0,80	0,120	0,120	0,120	0,120	58								Holz-Rahmen Nadelholz (50 < d <= 70mm)
Typ 1 (T1)	0,120	0,120	0,120	0,120	33								Holz-Rahmen Nadelholz (50 < d <= 70mm)

Rb.li, re, ob, u Rahmenbreite links, rechts, oben, unten [m] Anteil [%] Rahmenanteil des gesamten Fensters
 Stb. Stulpbreite [m] H-Spr. Anz. Anzahl der horizontalen Sprossen Spb. Sprossenbreite [m]
 Pfb. Pfostenbreite [m] V-Spr. Anz. Anzahl der vertikalen Sprossen
 Typ Prüfnormmaßtyp

Monatsbilanz Standort HWB Bahnhofstraße 21, Bregenz - Wohnen

Standort: Bregenz

BGF [m²] = 1.006,30 L_T [W/K] = 1.490,52 Innentemp.[°C] = 20 τ tau [h] = 36,82
 BRI [m³] = 3.268,18 L_V [W/K] = 284,66 q_{ih} [W/m²] = 3,75 a = 3,301

Monate	Tage	Mittlere Außen-temperaturen °C	Transmissions-wärme-verluste kWh	Lüftungs-wärme-verluste kWh	Wärme-verluste kWh	Innere Gewinne kWh	Solare Gewinne kWh	Gesamt-Gewinne kWh	Verhältnis Gewinn/Verlust	Ausnutz-ungsgrad	Wärme-bedarf kWh
Jänner	31	-1,05	23.338	4.457	27.795	2.246	664	2.910	0,10	1,00	24.886
Februar	28	0,70	19.329	3.692	23.021	2.029	951	2.979	0,13	1,00	20.045
März	31	4,30	17.407	3.324	20.732	2.246	1.418	3.664	0,18	1,00	17.077
April	30	8,52	12.323	2.354	14.677	2.174	1.852	4.026	0,27	0,99	10.692
Mai	31	12,95	7.814	1.492	9.306	2.246	2.226	4.472	0,48	0,95	5.050
Juni	30	16,05	4.242	810	5.052	2.174	2.227	4.400	0,87	0,82	1.455
Juli	31	18,12	2.090	399	2.490	2.246	2.357	4.603	1,85	0,51	162
August	31	17,38	2.905	555	3.460	2.246	2.182	4.428	1,28	0,67	513
September	30	14,25	6.173	1.179	7.352	2.174	1.737	3.911	0,53	0,94	3.685
Oktober	31	9,31	11.858	2.265	14.123	2.246	1.145	3.391	0,24	0,99	10.755
November	30	3,87	17.310	3.306	20.616	2.174	699	2.873	0,14	1,00	17.747
Dezember	31	0,10	22.068	4.215	26.283	2.246	533	2.779	0,11	1,00	23.505
Gesamt	365		146.858	28.047	174.906	26.446	17.991	44.437			135.571
				nutzbare Gewinne:		23.893	15.442	39.335			

HWB_{BGF} = 134,72 kWh/m²a

Ende Heizperiode: 19.06.
 Beginn Heizperiode: 24.08.

Monatsbilanz Referenzklima HWB Bahnhofstraße 21, Bregenz - Wohnen

Standort: Referenzklima

BGF [m²] = 1.006,30 L_T [W/K] = 1.490,52 Innentemp.[°C] = 20 τ tau [h] = 36,82
 BRI [m³] = 3.268,18 L_V [W/K] = 284,66 qih [W/m²] = 3,75 a = 3,301

Monate	Tage	Mittlere Außen-temperaturen °C	Transmissions-wärme-verluste kWh	Lüftungs-wärme-verluste kWh	Wärme-verluste kWh	Innere Gewinne kWh	Solare Gewinne kWh	Gesamt-Gewinne kWh	Verhältnis Gewinn/Verlust	Ausnutzungsgrad	Wärmebedarf kWh
Jänner	31	-1,53	23.876	4.560	28.435	2.246	622	2.869	0,10	1,00	25.568
Februar	28	0,73	19.301	3.686	22.988	2.029	986	3.015	0,13	1,00	19.976
März	31	4,81	16.845	3.217	20.062	2.246	1.433	3.679	0,18	1,00	16.394
April	30	9,62	11.140	2.127	13.267	2.174	1.847	4.021	0,30	0,99	9.301
Mai	31	14,20	6.432	1.228	7.660	2.246	2.355	4.601	0,60	0,92	3.444
Juni	30	17,33	2.865	547	3.413	2.174	2.347	4.521	1,32	0,65	471
Juli	31	19,12	976	186	1.162	2.246	2.449	4.695	4,04	0,25	9
August	31	18,56	1.597	305	1.902	2.246	2.158	4.404	2,32	0,42	69
September	30	15,03	5.334	1.019	6.352	2.174	1.696	3.870	0,61	0,91	2.817
Oktober	31	9,64	11.489	2.194	13.683	2.246	1.176	3.422	0,25	0,99	10.287
November	30	4,16	16.999	3.247	20.246	2.174	643	2.816	0,14	1,00	17.433
Dezember	31	0,19	21.968	4.196	26.164	2.246	496	2.742	0,10	1,00	23.423
Gesamt	365		138.821	26.512	165.333	26.446	18.208	44.653			129.193
				nutzbare Gewinne:		22.244	13.896	36.141			

HWB_{BGF} = 128,38 kWh/m²a

RH-Eingabe

Bahnhofstraße 21, Bregenz - Wohnen

Raumheizung

Allgemeine Daten

Art der Raumheizung gebäudezentral

Abgabe

Haupt Wärmeabgabe Radiatoren, Einzelraumheizer

Systemtemperatur 90°/70°

Regelfähigkeit Heizkörper-Regulierungsventile von Hand betätigt

Heizkostenabrechnung Individuelle Wärmeverbrauchsermittlung und Heizkostenabrechnung (Fixwert)

Verteilung

	gedämmt	Verhältnis Dämmstoffdicke zu Rohrdurchmesser	Dämmung Armaturen	Leitungslänge [m]	Leitungslängen lt. Defaultwerten konditioniert [%]
Verteilleitungen	Ja	1/3	Nein	46,14	0
Steigleitungen	Ja	1/3	Nein	80,50	0
Anbindeleitungen	Ja	1/3	Nein	563,53	

Speicher kein Wärmespeicher vorhanden

Bereitstellung

Bereitstellungssystem Flüssiger oder gasförmiger Brennstoff

Standort nicht konditionierter Bereich

Energieträger Gas

Heizgerät Standardkessel

Modulierung ohne Modulierungsfähigkeit

Heizkreis konstanter Betrieb

Baujahr Kessel 1978-1994

Nennwärmeleistung 63,88 kW Defaultwert

Korrekturwert des Wärmebereitstellungssystems $k_r = 0,75\%$ Fixwert

Kessel bei Volllast 100%

Kesselwirkungsgrad entsprechend Prüfbericht $\eta_{100\%} = 85,6\%$ Defaultwert

Kesselwirkungsgrad bei Betriebsbedingungen $\eta_{be,100\%} = 84,9\%$

Betriebsbereitschaftsverlust bei Prüfung $q_{bb,Pb} = 1,3\%$ Defaultwert

Hilfsenergie - elektrische Leistung

Kesselpumpe 88,50 W Defaultwert **Umwälzpumpe** 88,50 W Defaultwert

WWB-Eingabe

Bahnhofstraße 21, Bregenz - Wohnen

Warmwasserbereitung

Allgemeine Daten

Art der Warmwasserb. gebäudezentral
Warmwasserbereitung kombiniert mit Raumheizung

Abgabe

Heizkostenabrechnung Individuelle Wärmeverbrauchsermittlung und Heizkostenabrechnung (Fixwert)

Wärmeverteilung mit Zirkulation

	gedämmt	Verhältnis Dämmstoffdicke zu Rohrdurchmesser	Leitungslängen lt. Defaultwerten		
			Dämmung Armaturen	Leitungslänge [m]	konditioniert [%]
Verteilleitungen	Ja	1/3	Nein	17,47	0
Steigleitungen	Ja	1/3	Nein	40,25	0
Stichleitungen	Ja	1/3		161,01	Material Stahl 2,42 W/m

Zirkulationsleitung Rücklaufänge

	gedämmt	Verhältnis Dämmstoffdicke zu Rohrdurchmesser	Dämmung Armaturen	Leitungslänge [m]	konditioniert [%]
Verteilleitung	Ja	1/3	Nein	14,05	0
Steigleitung	Ja	1/3	Nein	40,25	0

Speicher

Art des Speichers indirekt beheizter Speicher
Standort nicht konditionierter Bereich
Baujahr 1978-1985
Nennvolumen 1.409 l Defaultwert

Täglicher Bereitschaftsverlust Wärmespeicher $q_{b,WS} = 4,58 \text{ kWh/d}$ Defaultwert

Hilfsenergie - elektrische Leistung

Zirkulationspumpe 35,86 W Defaultwert
Speicherladepumpe 105,18 W Defaultwert

Energie Analyse

Bahnhofstraße 21, Bregenz - Wohnen

Erdgas 305.870 kWh
Raumheizung, Warmwasser

Elektrische Energie 1.951 kWh
Raumheizung Hilfsenergie, Warmwasser Hilfsenergie

Gesamt 307.821 kWh

Energiebedarf in kWh/m²a BGF

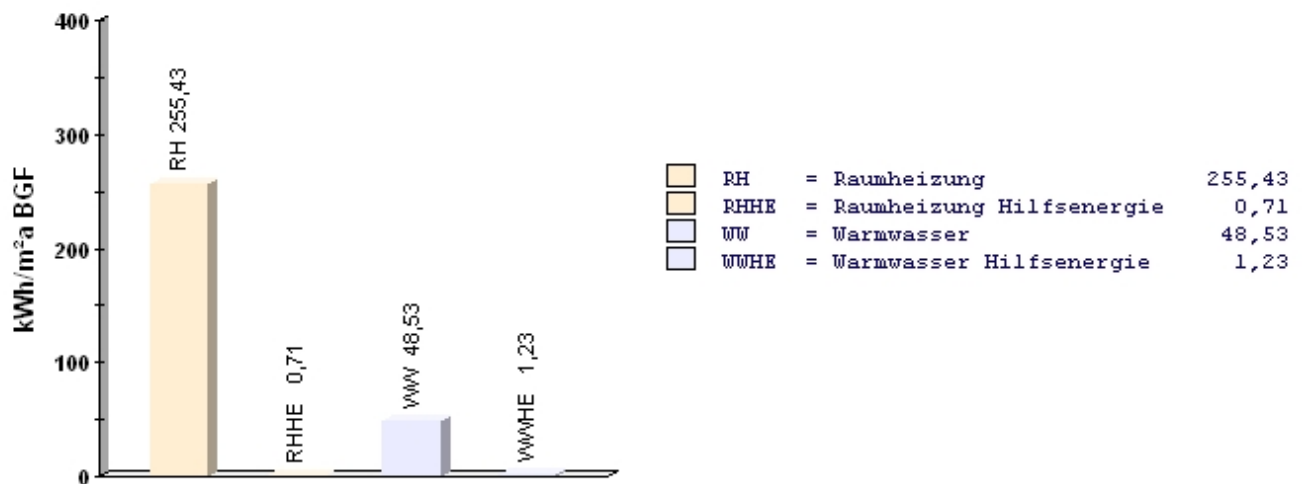

Energiebedarf in %

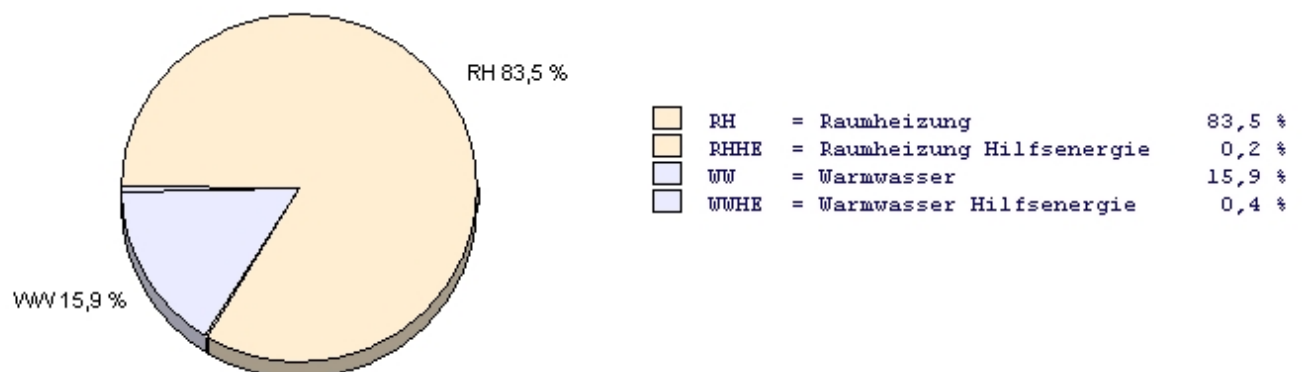

Der Berechnung liegen durchschnittliche Klimadaten, standardisierte interne Wärmegewinne sowie ein standardisiertes Nutzerverhalten zugrunde. Die errechneten Bedarfswerte und Kosten können daher von den tatsächlichen Verbrauchswerten abweichen.

Energie Analyse - Details

Bahnhofstraße 21, Bregenz - Wohnen

	Energiebedarf [kWh/m²]
Raumheizung	
Erdgas	255,43
Raumheizung Hilfsenergie	
Elektrische Energie	0,71
Warmwasser	
Erdgas	48,53
Warmwasser Hilfsenergie	
Elektrische Energie	1,23
	305,89

Der Berechnung liegen durchschnittliche Klimadaten, standardisierte interne Wärmegewinne sowie ein standardisiertes Nutzerverhalten zugrunde. Die errechneten Bedarfswerte und Kosten können daher von den tatsächlichen Verbrauchswerten abweichen.